

BROYEURS
POUR PELLES HYDRAULIQUES 14 - 25 T



BROYEUR

MFM

L'EXCELLENCE
DE LA COMBINAISON
ENTRE LÉGÈRETÉ
ET PUISSANCE

C'est le modèle le plus vendu est le plus représentatif de la gamme. Avec 30% de poids en moins par rapport à tout ce qui se fait sur le marché, cela ne vous empêchera pas de pouvoir vous appuyer directement sur la carcasse avec votre pelle, le châssis est conçu pour ça ! Développé pour pouvoir faucher aussi bien l'herbe, les ronces que broyer des arbres ou des souches de 450mm. C'est LE produit idéal pour obtenir une qualité de broyage optimal en très peu de passe pour la gamme de pelle de 14 à 25 tonnes.



SPÉCIFICATIONS techniques



200 - 420
bars



100 - 200
L/min



1 à 450
mm



14 - 25
tonnes



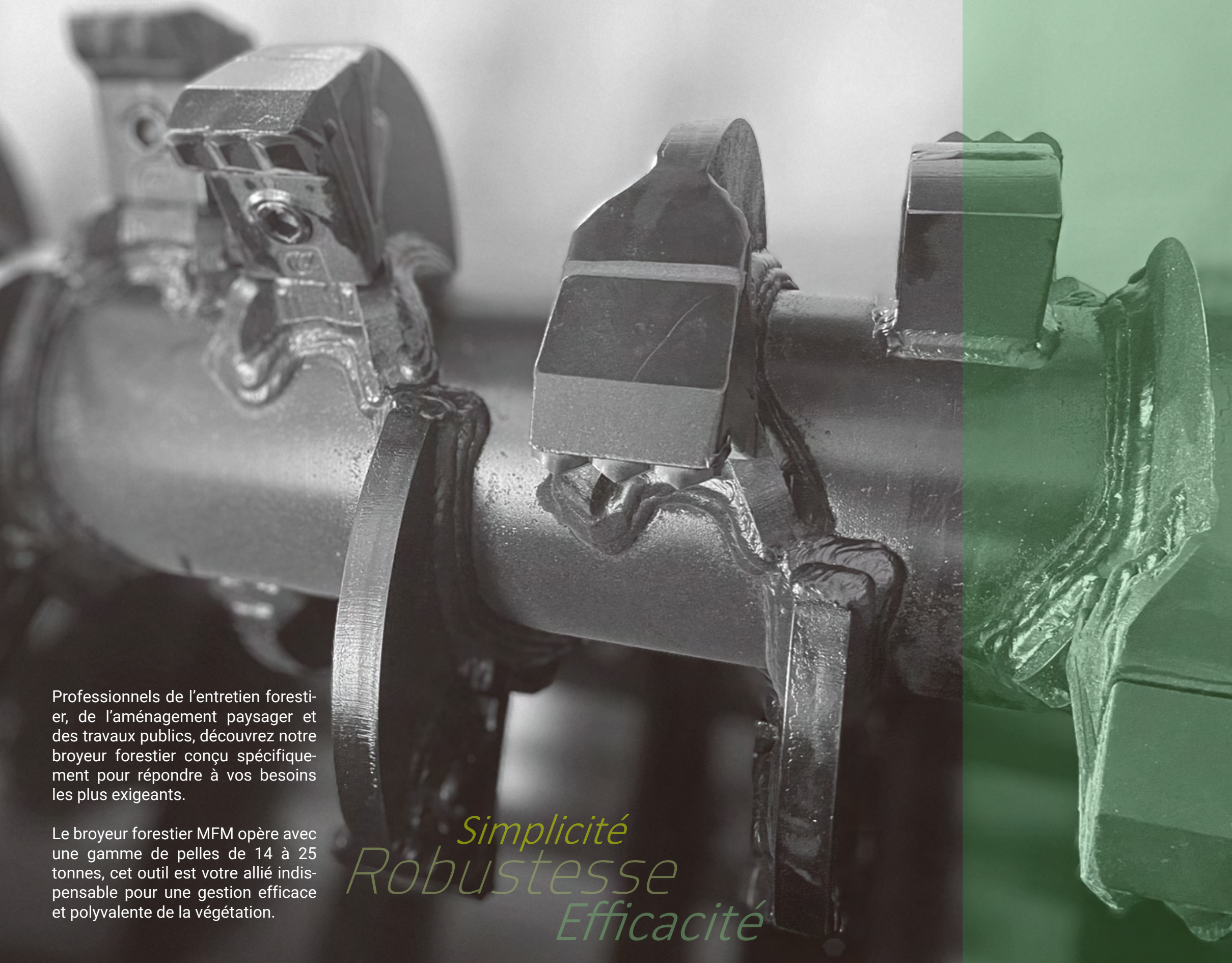

**BROYEUR
FORESTIER
MFM**

INNOVATION

Professionnels de l'entretien forestier, de l'aménagement paysager et des travaux publics, découvrez notre broyeur forestier conçu spécifiquement pour répondre à vos besoins les plus exigeants.

Le broyeur forestier MFM opère avec une gamme de pelles de 14 à 25 tonnes, cet outil est votre allié indispensable pour une gestion efficace et polyvalente de la végétation.

Simplicité
Robustesse
Efficacité

HAUTE PERFORMANCE

Polyvalence d'utilisation : Notre broyeur excelle dans le traitement de divers types de végétation. Qu'il s'agisse d'herbe, de ronces touffues ou de débris plus robustes comme des arbres et des souches jusqu'à 350 mm de diamètre, cet équipement est capable de s'attaquer à toutes les tâches.

Performance Optimisée : Grâce à sa technologie de pointe, ce broyeur permet un fauchage rapide et efficace, garantissant un travail soigné et une productivité accrue. Sa conception robuste assure une longévité exceptionnelle, même dans les conditions les plus difficiles.

**BROYEUR
FORESTIER
MFM**





BROYEUR FORESTIER MFM

Doté de fonctionnalités avancées, comme un profil de marteaux unique, il garantit une performance fiable et une durabilité optimale, même dans des conditions de travail exigeantes. Le broyeur forestier SEVE est également équipé d'un capot anti-projections intégré pour protéger l'utilisateur tout en garantissant un fonctionnement fluide.

Enfin, son design compact et mobile permet une utilisation facile sur divers types de terrains, le rendant indispensables pour des missions de déboisement, de nettoyage des sous-bois, ou de préparation de terrains pour de futurs aménagements.

- ✓ Transmission directe
- ✓ Entraînement par flector
- ✓ Double protection des roulements contre les fils de fer
- ✓ Tôle d'usure interchangeable
- ✓ Capot anti-projections intégré à la carcasse du broyeur
- ✓ Profile de marteaux unique permettant un résultat parfait dans tous types de végétation
- ✓ Rotor à triple profile hélicoïdal inversé

Entraînement direct par flector

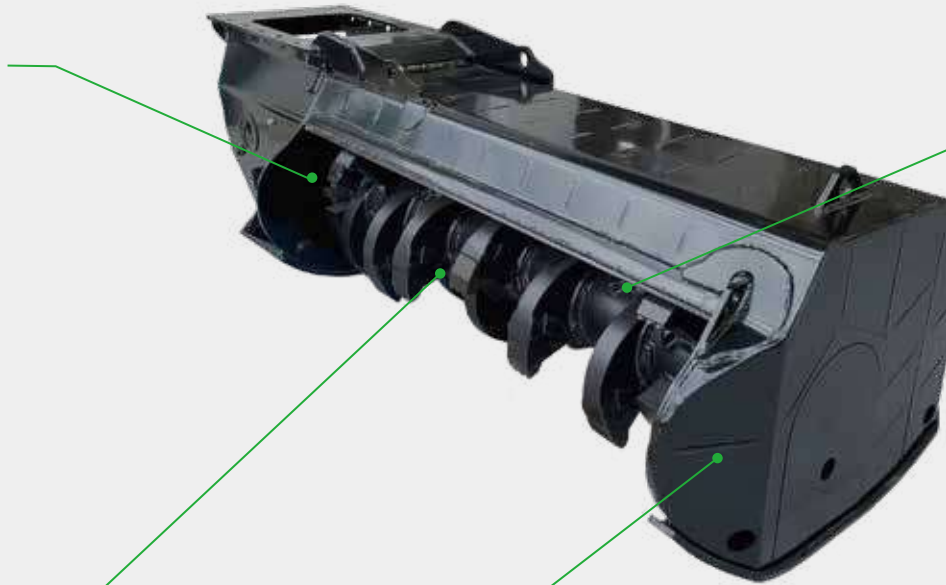

Tôle d'usure interchangeable

Double protections des roulements contre les fils de fer

ÉQUIPEMENT STANDARD

Tôle d'usure interchangeables
Capot anti-tprojections intégré à la carcasse du broyeur
Entraînement direct par flector
2 Protections des roulements contre les fils de fer
Rotor à triple profile hélicoïdal inversé
Profile de marteaux unique permettant un résultat parfait sur tous types de végétation
Rotor conçu pour absorber 220 Kw (300 cv)



Protection des tuyaux

Capot anti-projections intégré à la carcasse du broyeur

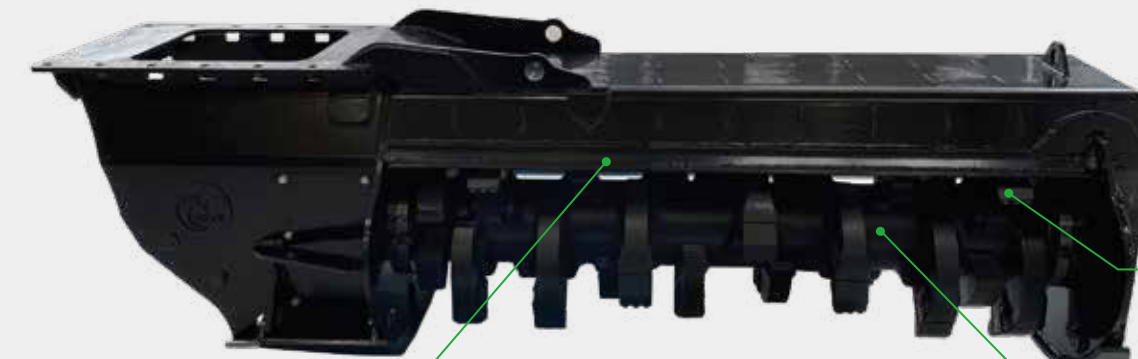

Profile de marteaux unique permettant un résultat parfait dans tous types de végétation

Rotor à triple profile hélicoïdal inversé

MODÈLES

MODÈLES	Pression (bars)		Débits (L/min)		Poids Pelles (tonne)		Poids Broyeur (kg)	Largeur Broyeur (mm)	Diamètre max broyage (mm)	Nombre marteaux
	min	max	min	max	min	max				
MFM / 100	200	420	100	200	14	25	700	1 000	450	15
MFM / 125	200	420	100	200	14	25	750	1 250	450	21
MFM / 150	200	420	100	200	14	25	810	1 500	450	27

1 FACILITÉ DE MONTAGE ET D'UTILISATION

Adapté à une large gamme de pelles, notre broyeur s'installe facilement, vous permettant de gagner du temps sur vos chantiers. Son utilisation intuitive vous garantit une prise en main rapide, pour que vous puissiez vous concentrer sur votre travail.

2 CHÂSSIS RENFORCÉ

Le châssis est conçu pour permettre un appui direct sur la carcasse, offrant une stabilité optimale pour un travail de précision et un broyage efficace, même dans les conditions les plus exigeantes.

3 CONCEPTION ROBUSTE

Construit avec des matériaux de haute qualité, ce broyeur est conçu pour résister aux exigences des opérations de terrain. Sa structure renforcée vous offre la tranquillité d'esprit face aux défis quotidiens de votre métier.



Le broyeur MFM se dote d'options clés pour répondre à tous vos besoins :

Tilt 60° : Pour un travail précis sur terrains inclinés.

Volet : Contrôle optimal des projections.

Pied d'appui avec pince : Stabilité renforcée et manipulation simplifiée.

Marteaux pointes carbures ou acier tranchant : Performances adaptées aux matériaux les plus exigeants.

Optimisez vos interventions avec ces solutions sur-mesure !



BROYEUR MFM

OPTIONS

Inventeur du pied d'appui avec pince intégrée

Ouverture du rotor à gauche ou à droite

Choix du moteur hydraulique de 41 à 160 cm³

Largeur : 100cm, 125cm, 150cm

Couteaux tranchant acier ou à pointes carbure

Valve anti-cavitation

Platine de fixation sur mesures

Flexibles hydraulique sur mesure

Livraison du produit en «prêt à monter sur la pelle»

Tilt 60°



Volet



Pied d'appui avec pince intégrée



Marteaux pointes carbures



Marteaux acier tranchant





BROYEUR
FORESTIER
MFM



5* ANS
GARANTIE

*Garantie 60 mois pièces ou 1200H
au premier des termes atteints.
Hors pièces d'usure (couteaux,
bagues, etc...) ou tous dommages
causés par l'utilisateur. 60 mois sur la
carcasse

SEVE

BROCHURE

 seve@energie-seve.fr

 www.energie-seve.fr

 01.60.52.80.80

Les données se réfèrent à la machine «sans options». Les données techniques reportées dans cette fiche peuvent subir des modifications sans préavis.